

EVO INDUSTRIES

présente :

LE CHARIOT « GLADIATOR - N1100 »



Un chariot nouvelle génération qui va grandement améliorer le quotidien de vos collaborateurs et vos clients.



Le nouveau chariot utilitaire « **Gladiator – N1100** »

EVO INDUSTRIES présente à l'attention des professionnels du bâtiment le nouveau chariot « **Gladiator – N1100** » avec de multiples usages et fonctions modulaires.

Découvrez le produit





Rencontrez-le !

Un produit riche en qualités et en fonctionnalités

Le chariot « Gladiator – N1100 » a été pensé par des professionnels pour des professionnels et présente des qualités supérieures comparé à d'autres produits de la même gamme.



Un produit pensé « Safety first »

En réalisant le produit, nos concepteurs ont eu comme principale préoccupation la sûreté de l'opérateur et de son environnement. Plusieurs mesures ont été appliquées pour rendre le produit plus sûr.

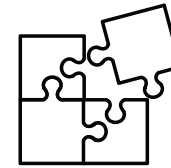

Design modulaire pour une multitude d'usages

La conception modulaire du produit offre une riche gamme d'usages possibles. La possibilité d'ajouter ou d'enlever des modules rend le produit remarquable et lui confère un fort potentiel.



Facilité de montage/démontage de stockage et d'utilisation

Nos ingénieurs ont fait un travail remarquable pour faciliter au maximum le montage/démontage et l'usage du produit. Vérifiez par vous-mêmes !

Le produit en un clin d'œil

Pour le transport de tout type de plaques

Le chariot s'adapte au transport de différents matériaux : vitres, panneaux de OSB, plaques de BA13, tôle en métal ou en aluminium

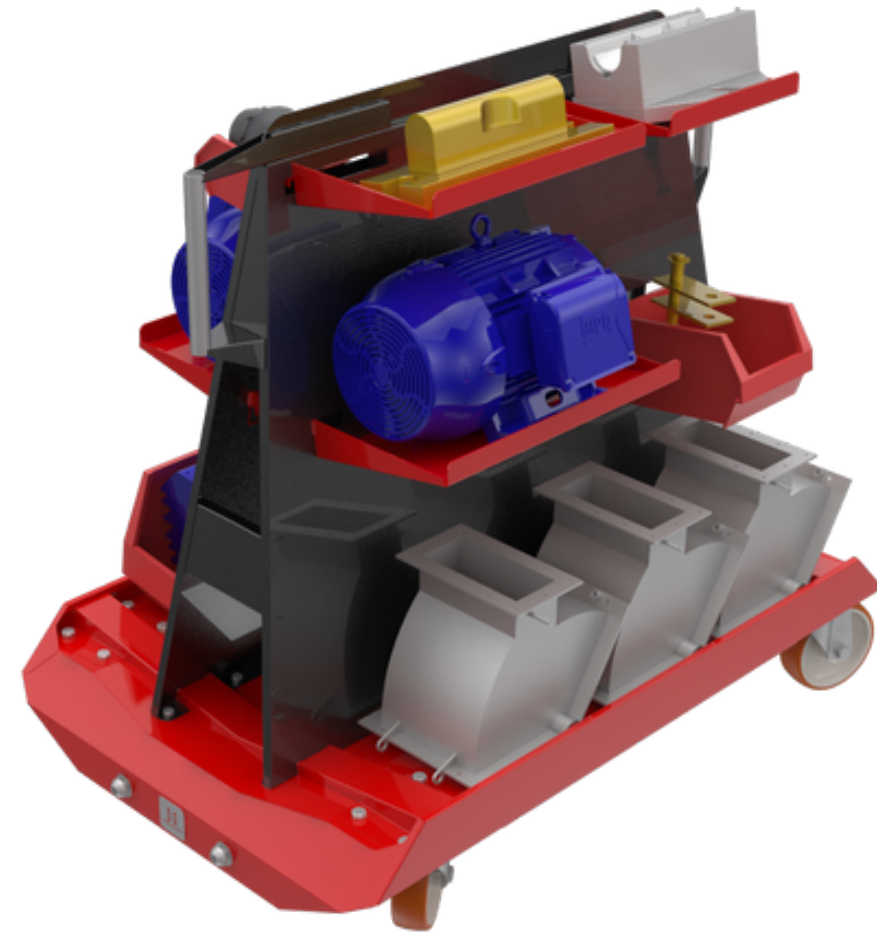

Centre de gravité bas pour plus de sûreté et plus de commodité

Vous pouvez ainsi passer plus facilement par des portes basses. Le centre de gravité bas rajoute à la stabilité du chariot et à la facilité de maniement.



Système de rangement qui rend le produit unique

Que ce soit des rangements plats ou incurvés sous forme de boîte, vous disposez de différentes options pour transformer le chariot en réserve mobile.

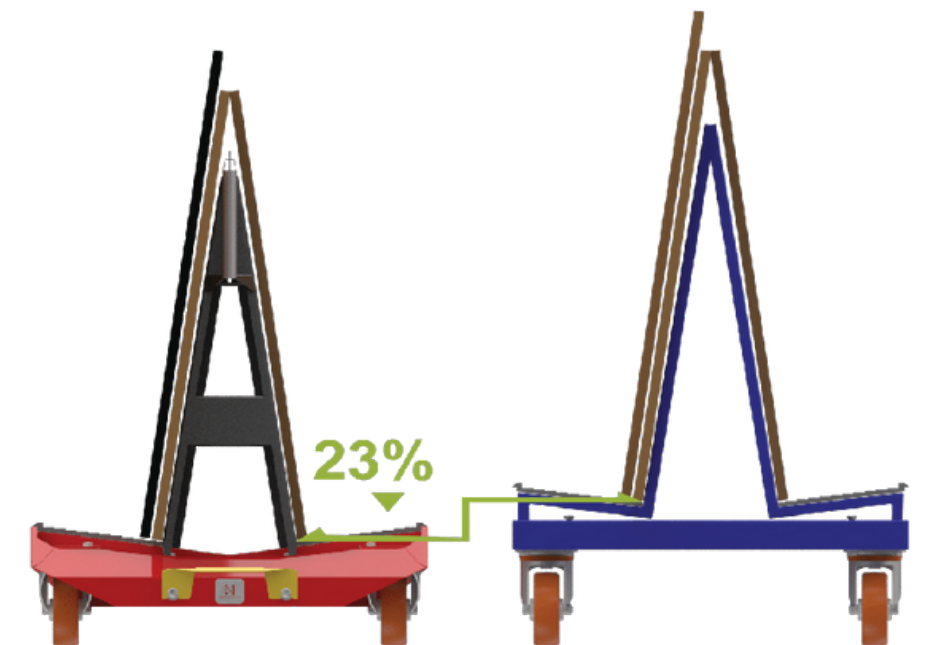

L'exclusivité

Systeme d'extension permettant la jonction de deux chariots



L'adaptabilité jusqu'au bout

Nous offrons un système d'extension unique en son genre qui permet d'avoir une longueur cumulée de 2200 mm pour des charges hors gabarit. L'opération de jonction est simple et une seule personne peut l'effectuer.

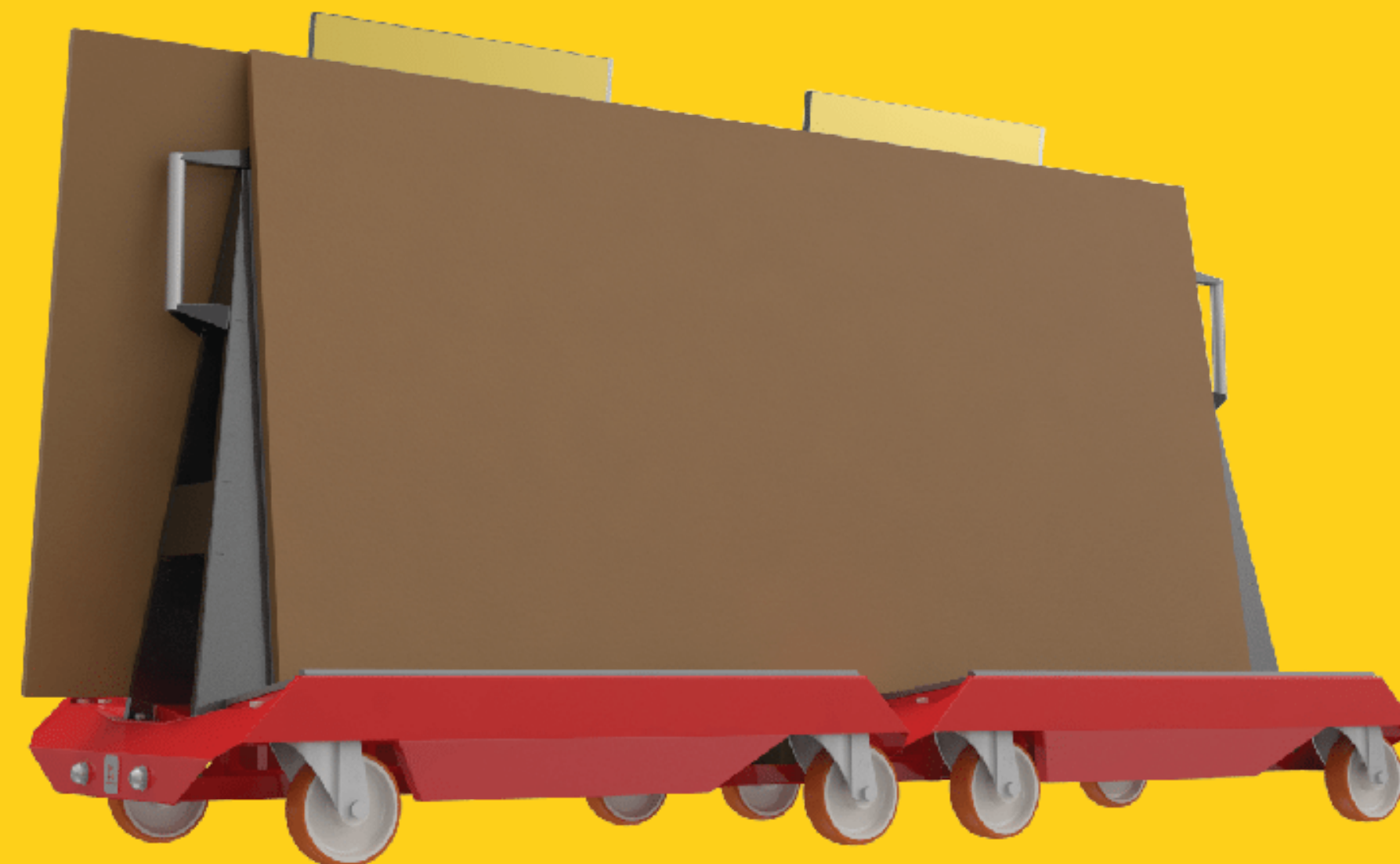
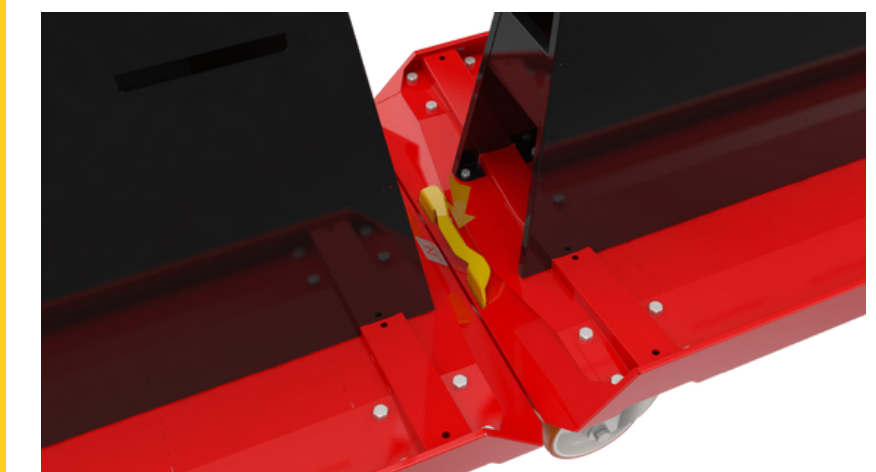
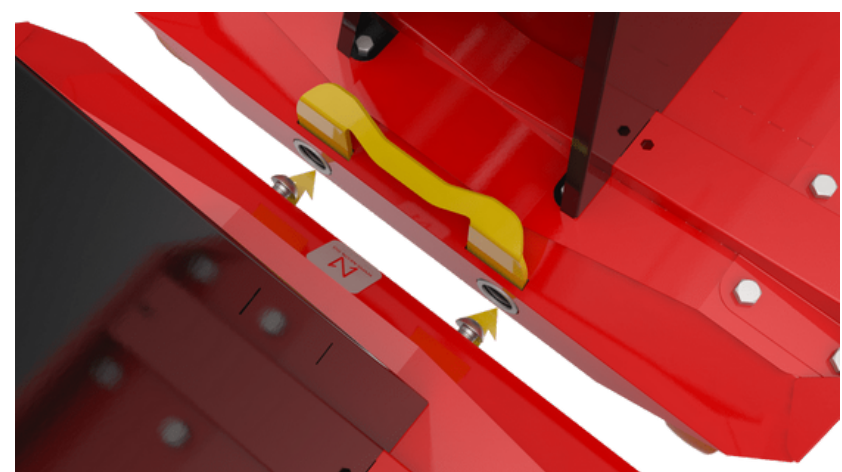

Un produit breveté

Pour garantir que nos produits soient toujours à la pointe de l'innovation, nous avons déposé et obtenus **4 brevets** pour les différentes parties du chariot.



La réalisation

Un produit pensé jusqu'au moindre détail

Le détail n'est pas « qu'un détail » pour nous. Nous avons soigné le produit lui donnant des qualités pratiques utiles au quotidien.

- Des roues de grande qualité robustes et pratiques
- Poignée centrale facilitant la manipulation par une seule personne
- Une surface *anti-grip* qui empêche les matériaux de glisser lors du transport

« Nous avons investi beaucoup de temps à trouver la meilleure solution pour les problèmes pratiques liés à l'usage d'un chariot. Les réponses que nous avons trouvé surprennent agréablement nos clients. »

George Traykov – designer et réalisateur

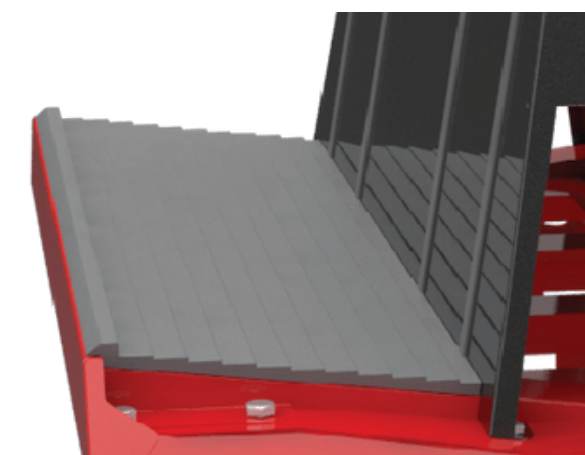



Roues fixes ou mobiles, pour goudron ou pour surface plate – à vous de choisir !



Le plus

Vous voulez customiser votre produit : n'hésitez pas à nous en parler

Vous voulez changer la couleur du produit, y inscrire le logo de votre enseigne ? Vous avez imaginé une amélioration qui rendrait le produit beaucoup plus adapté à l'usage de vos collaborateurs ? N'hésitez pas à nous en parler, nous allons étudier avec vous vos propositions et adapterons le produit selon vos goûts et besoins.



Systeme d'approvisionnement à la hauteur de vos attentes



Rapidité d'expédition

Nous nous engageons à respecter les délais de livraison et à vous offrir de la visibilité sur les stocks et les disponibilités.



Colis compacte

- Jusqu'à 4 chariots par palette
- Dimensions d'un colis : 80 cm x 100 cm x 200 cm



Facilité de montage

Les chariots sont facilement montables avec les outils fournis à la livraison.



Traçabilité et visibilité de votre commande

- Livraison 2 semaines après le passage de votre commande*
- Informations en temps réel du statut de votre commande



* Selon stock disponible, vérifiable à la commande

Caractéristiques techniques

Quelques chiffres pour vous repérer

Hauteur : 996 mm

Largeur : 702 mm

Longueur : 1100 mm

Poids : 40 kg

Capacité de chargement : 900 kg

Le produit a été conçu pour être robuste et maniable. Le plateau est en acier rigide. La pyramide est également en acier. Sa forme permet de combiner les usages : porter des plaques d'un côté et accrocher des rangements de l'autre.

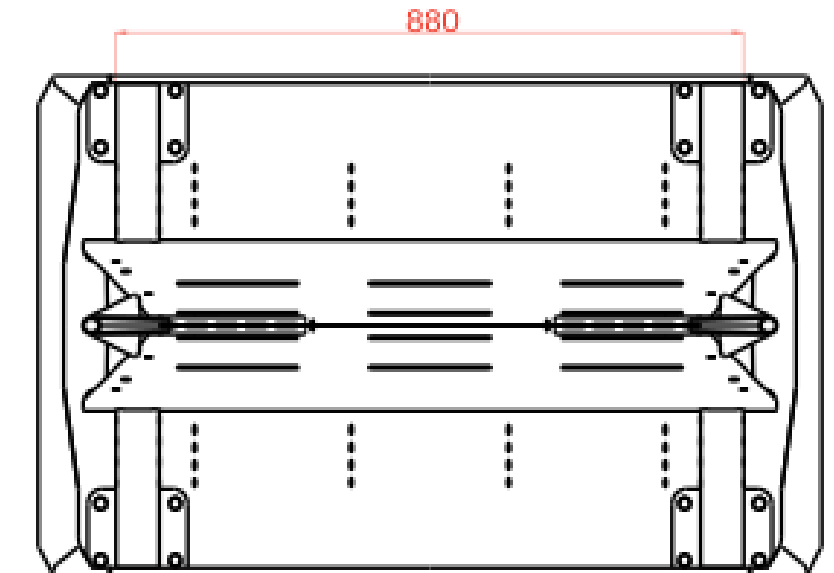
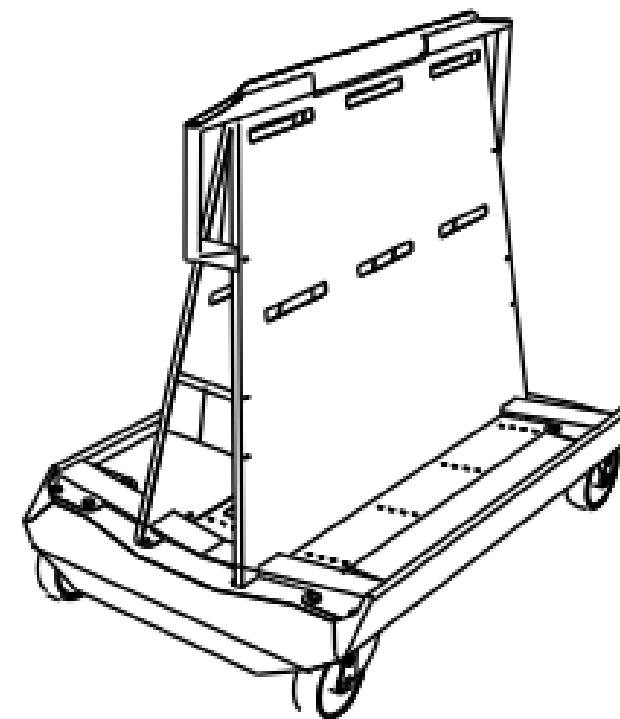
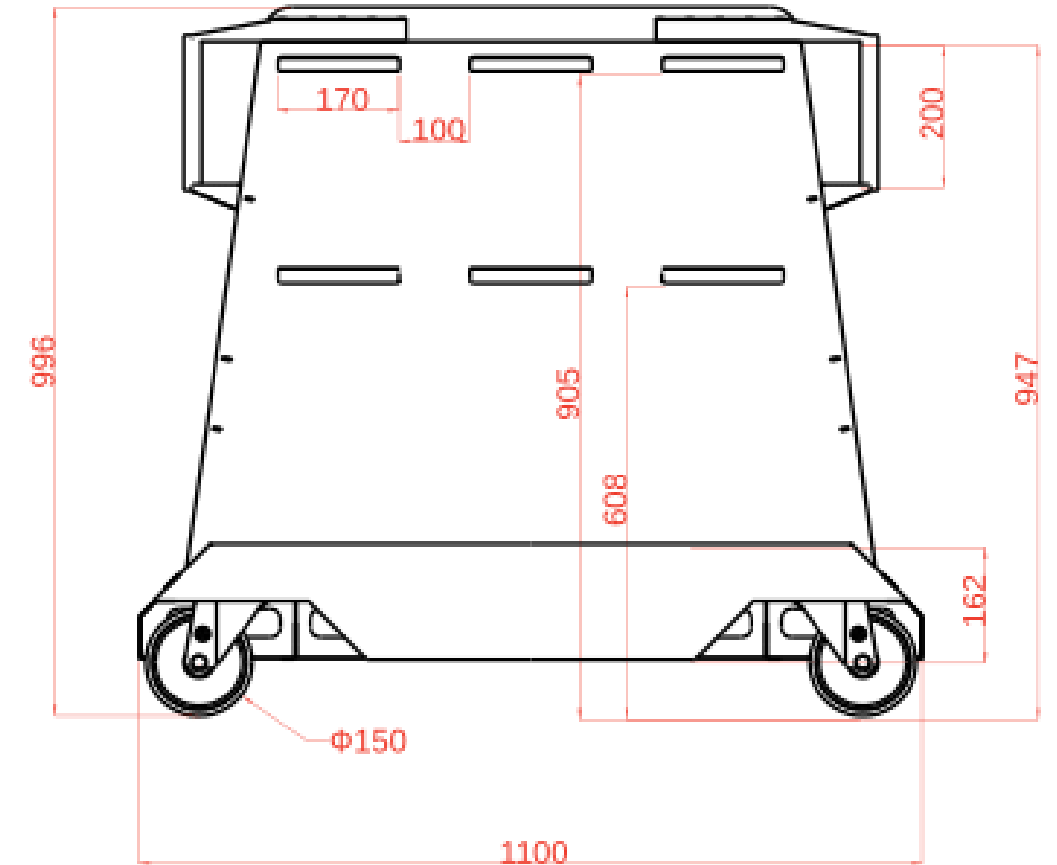
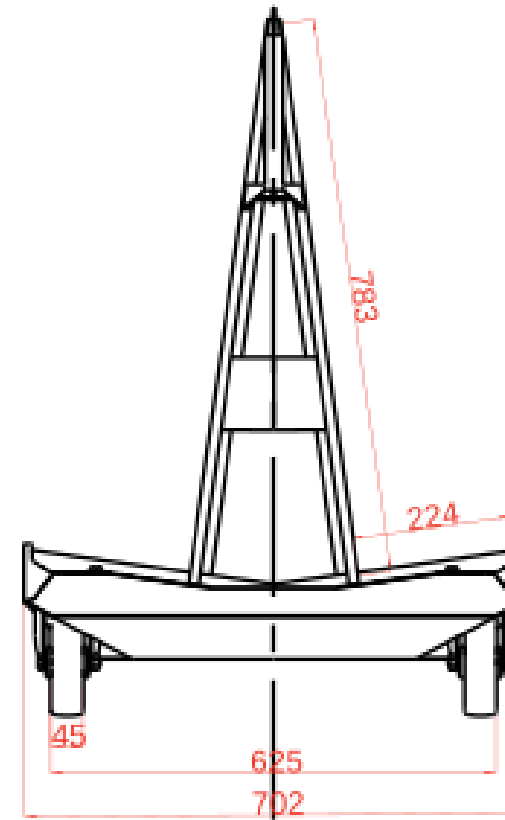

Les options pour votre commande



Trois dimensions de pyramide sont disponibles en 1020 mm, 920 mm ou 820 mm



Tellure Rota 604211 pour goudron



Tellure Rota 604211 pour surface lisse

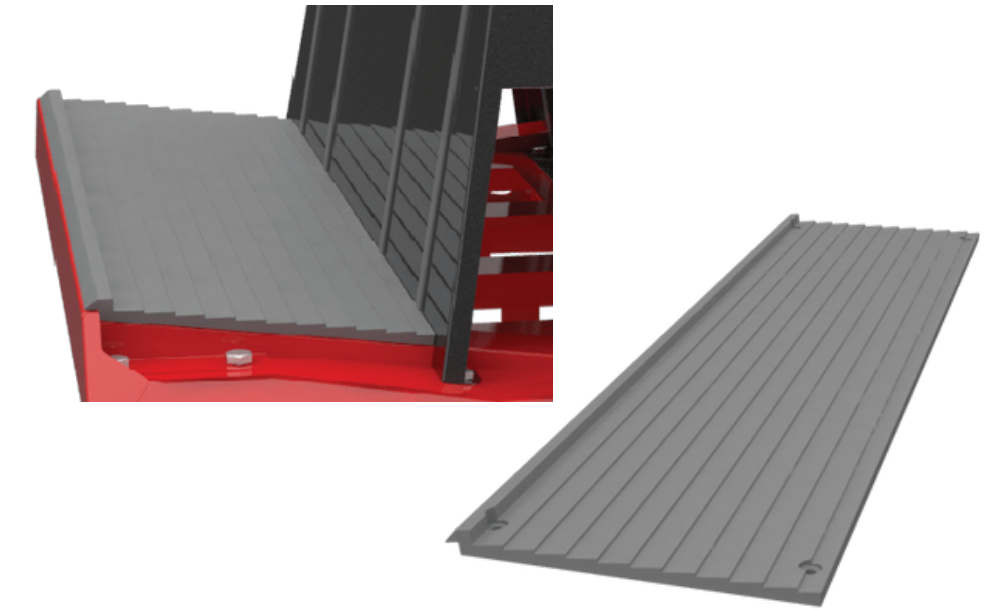

Le survêtement « Simona 100 » fournit des qualités anti-grip

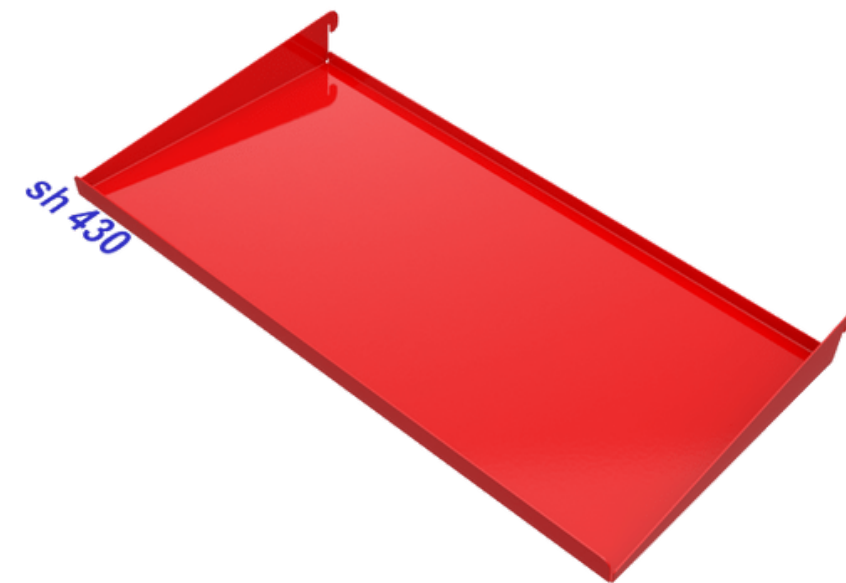

Le plateau de rangement peut être de 110mm, 160 mm, 270 mm, 430 mm, 540 mm ou 700 mm de longueur et de 217mm de largeur.

Dimensions des boîtes (en mm)	Volume (en l)
170 x 100 x 80	0,8
236 x 160 x 300	3,2
336 x 160 x 130	4,8
336 x 216 x 155	7,7
336 x 216 x 200	10,1



La suite ?

Nos contacts

Vous avez des questions ? Vous avez une demande particulière ou une idée d'amélioration du produit pour mieux répondre à votre besoin ? Contactez-nous !



WEBSITE

www.evoconsult.bg



No. TÉLÉPHONE

+33 6 25 25 43 49
+359 889 508 638



EMAIL

info@evoconsult.bg



ADRESSE

ul. Ralitza 1
Plovdiv 4000
Bulgarie



EVO INDUSTRIES

est une marque de :

EVO CONSULT
INTERNATIONAL